

Nasz znak:	Dotyczy pisma znak:	z dnia:	Data
RNZ. 271.2.9.2022			02-02-2023 r.

Postępowanie pn. „**Przebudowa i rozbudowa budynku SP w Radulach o salę gimnastyczną, doposażenie sali, zagospodarowanie terenu i przebudowa istniejących instalacji wewnętrznych**”.

Na podstawie art. 284 ust. 6 ustawy z dnia 11 września 2019 r. *Prawo zamówień publicznych*, w związku z zapytaniem wykonawcy, Zamawiający udziela następujących wyjaśnień:

**Pytanie nr 1**

W projekcie instalacji sanitarnych (załącznik nr 11 c.d. Przedmiot zamówienia), w części opisowej, pkt. 3.6.1. Źródło ciepła, znajduje się zapis: „Źródłem ciepła na cele c.o., zasilania aparatów grzewczych oraz instalacji c.t. jest istniejąca kotłownia olejowa. Ewentualna rozbudowa kotłowni poza zakresem opracowania. Zapotrzebowania na moce:

- instalacja c.o.- zasilanie grzejników 18,4 kW
- instalacja c.o.- zasilanie aparatów grzewczych 35,5 kW
- instalacja c.t.- zasilanie nagrzewnic central wentylacyjnych 39,1 kW”

Wg projektu S-12 (instalacja c.o., rzut piwnicy), sieć zasilająca nową część obiektu, kończy się w korytarzu przed pomieszczeniem istniejącej kotłowni. Przy czym, wskazana tam cieplna moc przyłączeniowa to 93 000 W.

Eksploatowany w obiekcie obecnie kocioł grzewczy ma moc 80 kW. Dla przyłączenia nowo projektowanego systemu wymagane będzie więc co najmniej podwojenie mocy kotłowni. Ponadto istniejąca w kotłowni instalacja rozdzielcza nie pozwala na przyłączenie nowo projektowanych rur zasilających. W związku z brakiem w dokumentacji jakiegokolwiek opisu węzła przyłączeniowego prosimy o wskazanie granicy rozdziału nowych i starych sieci zasilania centralnego ogrzewania. Jednocześnie zwracamy uwagę, iż bez rozbudowy istniejącej kotłowni przed zakończeniem obecnie planowanej inwestycji, nie będzie możliwości dokonania prób ciśnieniowych na gorąco i regulacji systemów c.o. i c.t., a co za tym idzie i uruchomienia nowo wybudowanego systemu ogrzewania, z wszystkimi tego konsekwencjami.

*Odp. Roboty w istniejącej części szkoły wchodzą w zakres zamówienia. Do wyceny należy przyjąć koszty prac związanych z zakupem i wymianą istniejącego kotła olejowego na dwa nowe kotły olejowe. Zamawiający wykona projekt kotłowni i wykona ten zakres prac w ramach odrębnego postępowania.*

Zakres robót konieczny do wykonania w ramach zamówienia wskazany jest poniżej:

1. Demontaż istniejącego kotła olejowego (i przekazanie go Zamawiającemu);
2. Zakup i montaż 2 kotłów olejowych kondensacyjnych o mocy 100 kW każdy (kaskada kotłów) wraz z automatyką, zbiornikiem na olej o poj. 3000 litrów oraz oprzyrządowaniem.
3. Zakup i montaż jednego komina oraz wykorzystanie istniejącego komina do montażu nowych kotłów.

4. Wykonanie podłączenia kotłów w kaskadzie do istniejącego rozdzielacza.
5. Podłączenie zaprojektowanej instalacji CO sali gimnastycznej do istniejącego rozdzielacza.
6. Wykonanie nowych cokołów pod urządzenia znajdujące się w kotłowni.

#### Pytanie nr 2

W związku z zapisami projektu umowy § 2 pkt. 4 Wykonawca w terminie 14 dni musi przygotować harmonogram Rzeczowo-Terminowo-Finansowy, w którym będą określone terminy graniczne. Co Zamawiający rozumie przez terminy graniczne? Czy są to terminy płatności? Umowa zakłada 3 płatności w całym okresie realizacji. Czy terminami granicznymi będą np. wykopy, wykonanie fundamentów, itp zgodnie z działami kosztorysów ofertowych i wówczas zgodnie z § 7 pkt. 1 ppkt. 2 za nieterminowe wykonanie poszczególnych elementów (w terminie dłuższym niż 14 dni) Zamawiający może odstąpić od umowy. Proszę o sprecyzowanie nazwy "terminu graniczne".

Odp. Zamawiający przez terminy graniczne rozumie określenie zakończenia poszczególnych robót (zgodnych z działami kosztorysów ofertowych) z podziałem na branże w ujęciu miesięcznym z wyszczególnieniem zaawansowania kwotowego poszczególnych robót dla każdego miesiąca. Terminy graniczne nie są terminami płatności. Zgodnie z zapisami umowy Zamawiający może odstąpić od umowy za nieterminowe wykonanie poszczególnych elementów harmonogramu zgodnie z §7 ust. 1 pkt. 2 projektu umowy, jednak zgodnie z §2 ust. 5 Zamawiający umożliwia Wykonawcy zmianę harmonogramu bez formy aneksu, lecz za zgodą Zamawiającego przy pisemnym uzgodnieniu Stron umowy pod rygorem nieważności. W gestii Wykonawcy jest wywiązywanie się z zapisów harmonogramu oraz jego ewentualne aktualizowanie w trakcie realizacji zadania.

#### Pytanie nr 3

Wg udostępnionej decyzji na wycinkę termin usunięcia drzew minął 31.12.2022r. Czy wystąpili Państwo o nową decyzję? Proszę o informację kto ponosi koszty administracyjne za usunięcie drzew, Wykonawca czy Zamawiający?

Odp. Tak wystąpiliśmy o zmianę decyzji.

#### Pytanie nr 4

Czy w zakresie postępowania przetargowego jest dostawa i montaż szafek w szatni w pom. A 0.02? Jeśli tak, proszę o ich charakterystykę.

Odp. Projekt nie obejmuje wyposażenia pomieszczenia szatni.

#### Pytanie nr 5

Czy na dwóch klatkach schodowych w budynku należy oprócz balustrad zastosować pochwyty przy ścianach, jeśli tak to proszę o rysunek szczegółowy? Proszę o przekrój/rysunek szczegółowy wzdłuż balustrad na klatce schodowej łącznika pom. A 0.01.

Odp. Należy przyjąć montaż pochwyków ze stali lakierowanej proszkowo. Balustradę przedstawiono na rys nr A-17

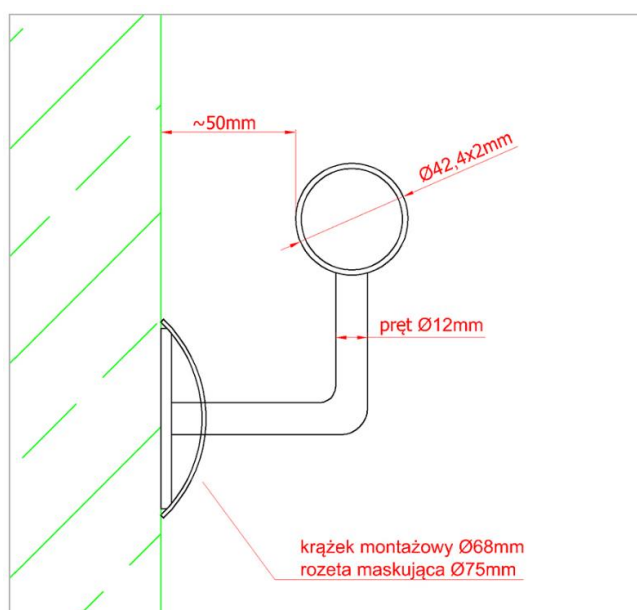

#### Pytanie nr 6

W projekcie konstrukcyjnym brakuje rysunków i zestawienia stali na schody żelbetowe łącznika Poz.5.04 i poz. 5.05. Proszę o uzupełnienie.

Odp. W załączniku K-18 znajduje się rysunek i zestawienia dla poz. 5.04 i 5.05.  
Załącznik nr 15 - Rysunki

#### Pytanie nr 7

W projekcie konstrukcyjnym brakuje rysunków i zestawienia stali na schody żelbetowe zewnętrzne Poz.5.06 i poz. 5.07. Proszę o uzupełnienie.

Odp. Załączono rysunki zbrojeniowe schodów żelbetowych rysunek - Poz.5.06. oraz 5.07.

K- 15, K- 16

Załącznik nr 15 - Rysunki

#### Pytanie nr 8

W projekcie konstrukcyjnym brakuje rysunków i zestawienia stali na stopy fundamentowe Poz.7.03 i poz. 7.04. Proszę o uzupełnienie.

Odp. Załączono rysunku zbrojeniowe stóp fundamentowych Poz. 7.03 oraz 7.04.

K -17

Załącznik nr 15 - Rysunki

#### Pytanie nr 9

W przedmiarze budowlanym w poz. 46 brakuje stali zbrojeniowej stóp fundamentowych poz. 7.02.1; 7.02.2; 7.02.3; 7.03 i 7.04 . Proszę o potwierdzenie.

Odp. Należy przyjąć ilość stali zgodnie z częścią rysunkową.

#### Pytanie nr 10

Na rysunku K-08 w tabeli zestawieniowej rdzeń poz. 3.04 występuje w ilości 3 szt, natomiast wg rzutu konstrukcyjnego parteru K-02 rdzeni poz. 3.04 naliczono 5 szt. Proszę o wyjaśnienie.

Odp. Należy przyjąć ilość rdzeni zgodnie z częścią rysunkową.

#### Pytanie nr 11

Na rysunku K-08 brakuje rysunku rdzenia żelbetowego poz. 3.05 (brakuje przekroju pionowego) jest tylko przekrój poziomy. Proszę o uzupełnienie.

Odp. Zbrojenie rdzenia Poz.3.05 należy wykonać wg rys. Poz.3.05. Zestawienie przyjęto na m.b. rdzenia.

#### Pytanie 12

Wg rzutów kondygnacji naliczono drzwi:

D-05 5 szt (parter 2 szt, I piętro 1 szt, część istniejąca 2szt)

D-06 3 szt (parter 2 szt, część istniejąca 1szt)

D-10 3 szt (parter 3 szt).

Natomiast na rysunku A-10 w tabeli zestawieniowej drzwi oraz w przedmiarze jest D-05 - 4 szt; D-06 2 szt; D-10 - 1 szt. Proszę o wyjaśnienie.

Odp. Należy przyjąć ilość drzwi zgodną z rysunkami rzutów.

#### Pytanie nr 13

Czy drzewo z wycinki pozostaje do dyspozycji Wykonawcy, czy Zamawiającego?

Odp. Tak

#### Pytanie nr 14

Celem dokonania prawidłowej wyceny robót zwracamy się z prośbą o odpowiedź na poniższe pytania do w/w postępowania wg załącznika nr 11 cd cd:

W projekcie technicznym na rys. A-01 wskazano wyburzenie w istniejącej części szkoły, ściany wewnętrznej i montaż drzwi dwuskrzydłowych opisanych jako D06 o wym. 150 x 220 cm. Wskazany zakres nie znajduje odzwierciedlenia w opisie technicznym. Czy roboty w poz. -1 części istniejącej szkoły opisane wyżej wchodzi w zakres zamówienia, jeżeli tak to jakie drzwi należy przyjąć do wyceny ?

Odp. Roboty w istniejącej części szkoły wchodzi w zakres zamówienia. Do wyceny należy przyjąć drzwi Dwuskrzydłowe 150x220cm

#### Pytanie nr 15

W projekcie technicznym na rys. A-02 wskazano wyburzenie w istniejącej części szkoły, ściany wewnętrznej i montaż drzwi dwuskrzydłowych opisanych symbolem D-05 o wym. 140 x 220 cm oraz w nowopowstałej ścianie działowej gr. 18 cm drzwi D-05 o wym. 150 x 220 cm. Wskazany zakres nie znajduje odzwierciedlenia w opisie technicznym, gdzie jest mowa tylko o wykuciu otworu na drzwi D-02. Jak i ile drzwi należy przyjąć do wyceny w poz. „0” ?

Odp.

Odp. Roboty w istniejącej części szkoły wchodzi w zakres zamówienia. Do wyceny należy przyjąć drzwi o wymiarach i ilości wg rzutów.

#### Pytanie nr 16

W przedmiarach robót budowlanych części budowlanej poz. 114 ujęto stolarkę opisaną jako O-07 o wym. 4,50\*1,25\* 2 szt. Co to za element, nie jest ujęty w części graficznej. Czy należy uwzględnić go w wycenie.?

Odp. W wycenie należy przyjąć okna O-07 o wymiarach i ilości zgodnej z częścią rysunkową projektu.

Na podstawie art. 286 ust. 1, 3, 5, 6, 7 i 9 ustawy z dnia 11 września 2019 r. *Prawo zamówień publicznych* (Dz.U. 2022 poz. 1710 z późn. zm.) zmodyfikuje treść SWZ w poniższym zakresie:

1. Zmianie ulega treść rozdz. XVIII SWZ:

Było: Termin **składania ofert** upływa w dniu **06.02.2023 r.** o godz. 10:00.

Jest: Termin składania ofert upływa w dniu **10.02.2023 r.** o godz. **10:00.**

2. Zmianie ulega treść rozdz. XVIII SWZ:

Było: Termin **otwarcia ofert** upływa w dniu **06.02.2023 r.** o godz. 11:00.

Jest: Termin otwarcia ofert upływa w dniu **10.02.2023 r.** o godz. **11:00.**

3. Zmianie ulega treść rozdz. XVII SWZ:

Było: Termin **związania ofert** upływa w dniu **07.03.2023 r.**

Jest: Termin związania ofert upływa w dniu **10.03.2023 r.**

4. Zmianie ulega treść rozdz. XVI. Wymagania dotyczące wadium:

Pkt. 3 Wadium należy wnieść w formie pieniądza przelewem na konto w Banku Spółdzielczym w **Białymstoku Oddział w Tykocinie nr rachunku 51 8060 0004 0710 1717 2000 0060** z dopiskiem: „Wadium nr postępowania RNZ. 271.2.9.2022.

Zamawiający informuje, że wadium wnosi się przed upływem terminu składania ofert, i utrzymuje nieprzerwalnie do upływu terminu związania ofertą.

5. Zmianie ulegają odpowiednie sekcje ogłoszenia o zamówieniu.

Z uwagi na zmianę terminu składania ofert, Zamawiający zamieszcza w Biuletynie Zamówień Publicznych ogłoszenie o zmianie ogłoszenia. W dniu przekazania do publikacji w Biuletynie Zamówień Publicznych ogłoszenia o zmianie ogłoszenia i niniejsze pismo zostaje zamieszczone na stronie internetowej Zamawiającego. Jednocześnie Zamawiający informuje, że niniejsza treść zostanie opublikowana na stronie internetowej prowadzonego postępowania - **[http://bip.um.tykocin.wrotapodlasia.pl/zamwienia\\_publiczne/przet/](http://bip.um.tykocin.wrotapodlasia.pl/zamwienia_publiczne/przet/)** oraz **<https://miniportal.uzp.gov.pl/>**, na której zamieszczony jest SWZ.

Powyższa modyfikacja treści Specyfikacji Warunków Zamówienia i ogłoszenia jest wiążąca dla wszystkich Wykonawców ubiegających się o udzielenie zamówienia klasycznego.

---

Kierownik Zamawiającego

Sporządziła: J. D.